

В 2007 году аналитические продукты информационного агентства "INFOLine" были по достоинству оценены ведущими европейскими компаниями. Агентство "INFOLine" было принято в единую ассоциацию консалтинговых и маркетинговых агентств мира "ESOMAR". В соответствии с правилами ассоциации все продукты агентства "INFOLine" сертифицируются по общеевропейским стандартам, что гарантирует нашим клиентам получение качественного продукта и постпродажного обслуживания посредством проведения дополнительных консультаций по запросу заказчиков.



Обзор

Газовая и газоперерабатывающая промышленность России 2010-2015 гг."

Инвестиционные проекты и описание компаний

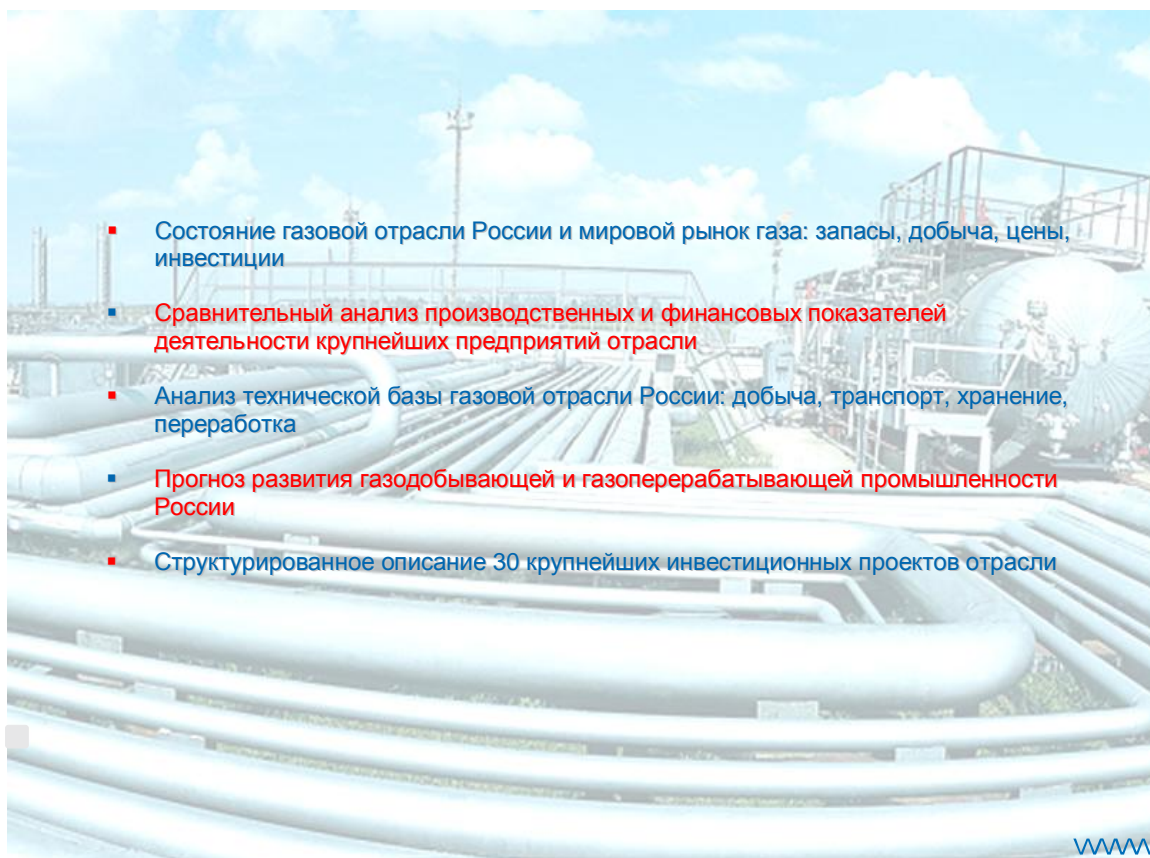

- **Состояние газовой отрасли России и мировой рынок газа: запасы, добыча, цены, инвестиции**
- **Сравнительный анализ производственных и финансовых показателей деятельности крупнейших предприятий отрасли**
- **Анализ технической базы газовой отрасли России: добыча, транспорт, хранение, переработка**
- **Прогноз развития газодобывающей и газоперерабатывающей промышленности России**
- **Структурированное описание 30 крупнейших инвестиционных проектов отрасли**

Содержание

| | |
|---|-----|
| Об Обзоре "Газовая и газоперерабатывающая промышленность России 2010-2015 гг. Инвестиционные проекты и описание компаний" | 2 |
| Раздел I. Состояние газовой отрасли России и мировой рынок газа | 4 |
| <i>Состояние минерально-сырьевой базы газовой отрасли</i> | 4 |
| <i>Динамика добычи газа</i> | 9 |
| <i>Динамика цен на газ на российском и международном рынке</i> | 11 |
| <i>Анализ инвестиционных процессов в газовой отрасли</i> | 15 |
| Раздел II. Сравнительный анализ деятельности крупнейших компаний газовой отрасли России | 17 |
| <i>Сравнительный анализ производственных показателей</i> | 17 |
| <i>Сравнительный анализ финансовых показателей и показателей инвестиционной деятельности</i> | 22 |
| <i>Бизнес-справки по компаниям газовой отрасли России</i> | 27 |
| <i>Холдинг Газпром, ОАО</i> | 28 |
| <i>НК Роснефть, ОАО</i> | 167 |
| <i>НК Лукойл, ОАО</i> | 186 |
| <i>ТНК-ВР Холдинг, ОАО</i> | 217 |
| <i>Татнефть, ОАО</i> | 228 |
| <i>НОВАТЭК, ОАО</i> | 243 |
| <i>СибурТюменьГаз, ОАО</i> | 258 |
| <i>Нефтегазовая компания ИТЕРА, ООО (НГК ИТЕРА, ООО)</i> | 291 |
| Газоперерабатывающие заводы, не входящие в холдинги | 301 |
| Раздел III. Анализ технической базы газовой отрасли России | 306 |
| <i>Характеристика состояния производственной инфраструктуры газодобывающей отрасли</i> | 306 |
| <i>Характеристика состояния производственной инфраструктуры трубопроводного транспорта</i> | 307 |
| <i>Характеристика состояния производственной инфраструктуры газоперерабатывающей отрасли</i> | 317 |
| Раздел IV. Прогноз развития газодобывающей и газоперерабатывающей промышленности России | 320 |
| <i>Прогноз инвестиционной деятельности в газовой отрасли России</i> | 320 |
| <i>Крупнейшие инвестиционные проекты в газовой отрасли России</i> | 326 |

Информация об агентстве "INFOLine"

Информационное агентство "INFOLine" было создано в 1999 году для оказания информационно-консалтинговых услуг коммерческим организациям. Осуществляет на постоянной основе информационную поддержку более 1000 компаний России и мира. Агентство "INFOLine" ежедневно проводит мониторинг публикации в более 5000 СМИ и ежедневно ведет аналитическую работу по 80 тематикам экономики РФ. Начиная с 2003 года агентство "INFOLine" по заказу клиентов и по собственной инициативе проводит различные кабинетные исследования рынков. При подготовке маркетингового исследования специалисты агентства используют уникальное информационное обеспечение и опираются на многолетний опыт работы с различными новостными потоками. Исследования ИА "INFOLine" используют в работе **крупнейшие компании нефтегазового сектора** ("Роснефть", "Газпром", "СИБУР Холдинг", BASF Group, Baker Petrolite, "Трест Коксохиммонтаж", Endress+Hauser LLC, Yokogawa Electric Corporation, "Мицубиси Корпорейшн", "ЧТПЗ-Комплексные Трубные Системы", "Интехэнергоресурс", Машиностроительное НПО "Борец" и другие), **ведущие научно-исследовательские организации** нефтегазового сектора – "ВНИПИнефть" и "ВНИИГАЗ".



Дополнительную информацию Вы можете получить на сайтах www.infoline.spb.ru и www.advis.ru



Об Обзоре "Газовая и газоперерабатывающая промышленность России 2010-2015 гг. Инвестиционные проекты и описание компаний"

Россия занимает 1 место в мире по запасам газа, 2 место по объемам ежегодной добычи, 2 место по потреблению газа и обеспечивает 21% мировой торговли данным видом топлива. Порядка 75% газа используется на внутреннем рынке, газ обеспечивает выработку 50% электроэнергии в стране. Благодаря наличию уникальной газотранспортной системы Россия играет важную роль в обеспечении транзита центральноазиатского газа в Европу и страны СНГ.

Целью Обзора "Газовая и газоперерабатывающая промышленность России 2010-2015 гг. Инвестиционные проекты и описание компаний" является системный анализ актуальных сведений о ситуации в газовой отрасли на мировом и российском рынках, характеристика ее производственного и инвестиционного потенциала, а также комплексное описание результатов и перспективных направлений деятельности ведущих предприятий добычи и переработки газа. В ходе подготовки Обзора выявлены ключевые тренды, обуславливающие развитие газодобывающей и газоперерабатывающей промышленности России.

Обзор "Газовая и газоперерабатывающая промышленность России 2010-2015 гг. Инвестиционные проекты и описание компаний" содержит характеристику текущего состояния и динамики развития мировой и российской газовой промышленности в 2000-2009 гг., анализ динамики показателей производственной и инвестиционной деятельности крупнейших предприятий мира и России, динамики запасов топливных ресурсов, их добычи и переработки. В обзоре описано влияние реализации инвестиционных проектов в топливно-энергетической отрасли на рыночную ситуацию, а также воздействие экономического кризиса на потребление, стоимость газа и инвестиционную активность в ТЭК.

Обзор включает вводную часть, описывающую цели, задачи и структуру Обзора, основные предпосылки и результаты разработки продукта, и следующие основные разделы:

- **Раздел 1. Состояние газовой отрасли России и мировой рынок газа**, в котором описано текущее состояние и тенденции развития минерально-сырьевой базы газовой отрасли России (по доказанным запасам, объемам добычи и переработки газа в мире в целом, России и других странах и т.д.), динамика цен на газ, анализ основных показателей развития производственной инфраструктуры добычи и переработки газа, анализ потребности отрасли в инвестициях и их фактической динамики.
- **Раздел 2. Сравнительный анализ деятельности крупнейших предприятий нефтегазового комплекса России**, выводы которого базируются на представленных бизнес-справках крупнейших предприятий газовой отрасли России, а также статистической информации о развитии данного сегмента в целом. Структура раздела отражает структуру предприятий отрасли по основному виду деятельности и организационным взаимосвязям (естественной монополии – ОАО "Газпром", крупных независимых производителей газа, ВИНК и газоперерабатывающие предприятия, не входящие в холдинги). По данным компаниям представлены бизнес-справки, включающие контактные данные, сведения о менеджменте и истории создания компаний, текущей структуре акционерного капитала, состоянии сырьевой базы разрабатываемых месторождений, финансовых и производственных показателей, параметрах реализуемых инвестиционных проектов и перспективах развития. Кроме того, бизнес-справка о компании ОАО "Газпром" включает расширенное описание ряда инвестиционных проектов общероссийского значения, а также характеристику стратегических ориентиров развития компании и отрасли в целом.
Представлены бизнес-справки о компаниях газовой отрасли: ОАО "Газпром", его газодобывающие активы (ООО "Газпром добыча Ноябрьск"; ООО "Газпром добыча Оренбург"; ООО "Газпром добыча Астрахань"; ООО "Газпром трансгаз Сургут"; ЗАО "Нортгаз") и газоперерабатывающие активы (ООО Газпром переработка, в т.ч. филиал – Сосногорский газоперерабатывающий завод, а также строящийся "Новоуренгойский газохимический комплекс"); **независимых производителей газа** ОАО "Новатэк"; ОАО "СибурТюменьГаз", его газоперерабатывающие активы (ОАО "Южно-Балыкский ГПК", ОАО "Губкинский ГПК", ООО "Ноябрьский ГПК", ООО "Няганьгазпереработка"); ООО "Нефтегазовая компания ИТЕРА"; **вертикально интегрированных нефтегазовых компаний** (ОАО "Роснефть", ОАО "Лукойл", ОАО "Татнефть"); **предприятиях нефтегазового комплекса, не входящих в холдинги** (ООО "Ямальский газоперерабатывающий химический комбинат", ОАО "Московский газоперерабатывающий завод").
- **Раздел 3. Анализ технической базы газовой отрасли России** характеризует основные фонды нефтегазовой промышленности по показателям производственной мощности, используемым

технологиям, производственной, энергетической и экономической эффективности отрасли в целом по России.

- **Раздел 4. Прогноз развития газодобывающей и газоперерабатывающей промышленности России**, в котором представлена характеристика инвестиционной деятельности в газовой отрасли и ее ключевых направлений, оценены параметры развития газовой промышленности России с учетом реализации крупных инвестиционных проектов и перспективы реализации потенциала отрасли. Раздел также содержит структурированное описание 30 крупнейших инвестиционных проектов, определяющих направления развития добывающих, транспортных и перерабатывающих мощностей газовой отрасли России в 2011-2013 годах и в долгосрочной перспективе. Описание инвестиционных проектов содержит следующую информацию: состояние на момент актуализации, срок реализации, объем инвестиций, проектная мощность, местоположение, технические характеристики проекта, история проекта, текущий статус работ, планы проекта, сведения об участниках проекта.

Важнейшими особенностями Обзора **"Газовая и газоперерабатывающая промышленность России 2010-2015 гг. Инвестиционные проекты и описание компаний"** являются следующие:

- комплексное описание производственной инфраструктуры добычи, переработки и транспортировки газа;
- подробное описание газодобывающих компаний и газоперерабатывающих заводов по следующим характеристикам: состав совета директоров, контактные данные, история и структура компании, состав акционерного капитала, операционные показатели, сбытовая деятельность и тарифы, инвестиционная деятельность, финансовые показатели, долговая нагрузка, проблемы и перспективы развития;
- сравнительный анализ производственных, финансовых и инвестиционных показателей.
- оценка перспектив развития производственных мощностей добыче, транспортировке и переработке газа с учетом действующих и строящихся технологических установок и реализуемых в отрасли инвестиционных проектов.

В рамках подготовки Обзора **"Газовая и газоперерабатывающая промышленность России 2010-2015 гг. Инвестиционные проекты и описание компаний"** специалисты ИА "INFOLine" использовали следующие источники информации:

- материалы Международного энергетического агентства (IEA), статистических обзоров мировой энергетики British Petroleum, справочно-аналитических обзоров Института энергетической стратегии, сведения Союза нефтегазопромышленников России, Ассоциации нефтепереработчиков и нефтехимиков и других;
- материалы компаний газовой отрасли (годовые отчеты о направлениях деятельности, финансовые отчеты и другие);
- данные Федеральной службы государственной статистики, Министерства энергетики;
- услугу ["Тематические новости: Нефтегазовая промышленность Российской Федерации"](#) и архив материалов по тематикам и "Нефте- и газоперерабатывающая промышленность", а также материалы международных и российских СМИ (печатная пресса, электронные СМИ, информационные агентства).

Обзора **"Газовая и газоперерабатывающая промышленность России. Итоги 2009 года"** позволяет потребителю информационного продукта решить ряд задач, временные затраты на решение которых посредством использования собственных ресурсов (отдела собственных торговых марок розничной торговой сети или отдела продаж компании производителя) или финансовые (в случае приобретения исследований) будут очень велики:

- анализ текущего состояния производственных мощностей газодобывающих компаний и входящих в их структуру газоперерабатывающих комплексов;
- характеристика инвестиционных проектов развития компаний газового комплекса России в сферах добычи, транспортировки и переработки сырья;
- анализ финансовых показателей деятельности газодобывающих компаний;
- характеристика инвестиционной активности газодобывающих компаний России на внутреннем и внешнем рынках;
- оценка перспектив развития отрасли в России, а также инвестиционного потенциала и инвестиционных проектов газодобывающих компаний и газоперерабатывающих заводов.

Потребителями подготовленного специалистами ИА "INFOLine" Обзора **"Газовая и газоперерабатывающая промышленность России. Итоги 2009 года"** могут являться:

- менеджмент и отделы продаж компаний, производящих оборудование и иную продукцию, а также оказывающих услуги для газодобывающих компаний и газоперерабатывающих заводов;
- инвестиционные компании, российские и иностранные финансовые инвесторы.
- менеджмент и отделы маркетинга газодобывающих компаний и газоперерабатывающих предприятий России.

Раздел I. Состояние газовой отрасли России и мировой рынок газа

Состояние минерально-сырьевой базы

Состояние сырьевой базы газовой отрасли в мире

Основные мировые запасы газа сконцентрированы на Ближнем Востоке. Распределение мировых запасов природного газа показано на карте:

Карта распределения мировых доказанных запасов природного газа

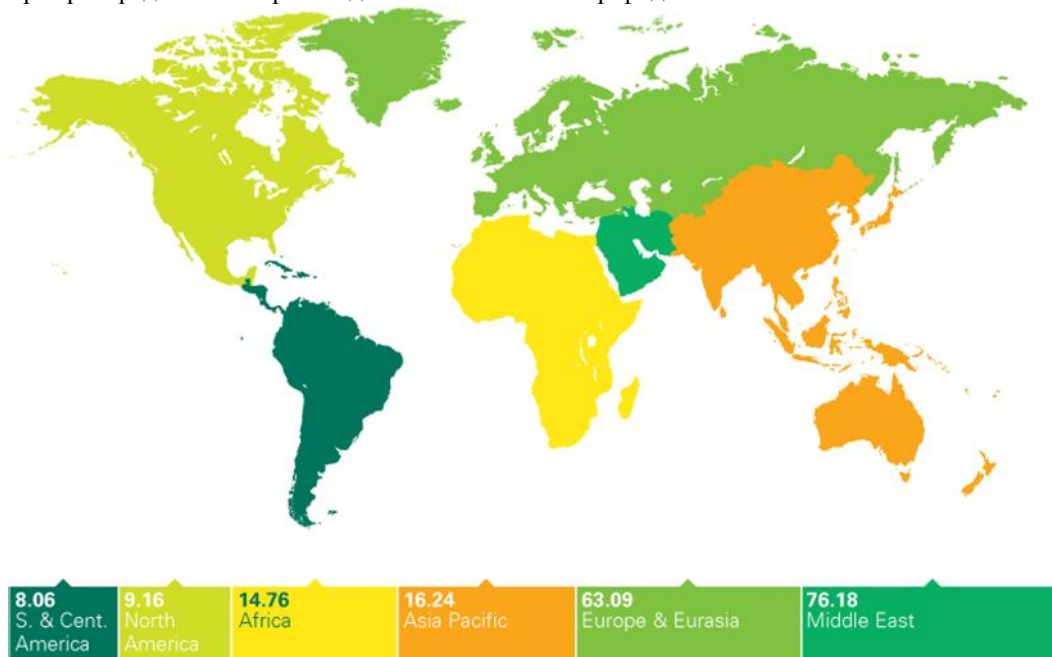

Источник: British Petroleum plc, Statistical Review of World Energy 2010

По данным ВР, прирост доказанных мировых запасов газа на 1.1.2010 г. на 65,1 трлн. куб. м (на 53,2%) по сравнению с 1990 г. был обусловлен ростом показателей Ближнего Востока в 2 раза, а также Южной и Центральной Америки, Африки и Азии – в 1,7 раза, тогда как запасы газа Северной Америки несколько сократились на 3,8%).

Динамика и структура объема доказанных запасов газа по регионам мира в 1990-2010 гг.

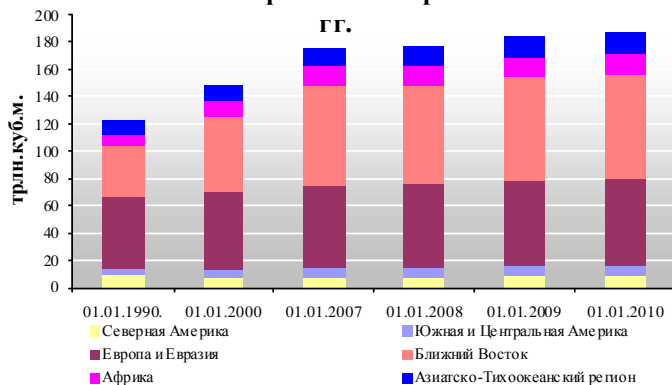

Динамика и структура доказанных запасов газа по странам мира в 1990-2010 гг.

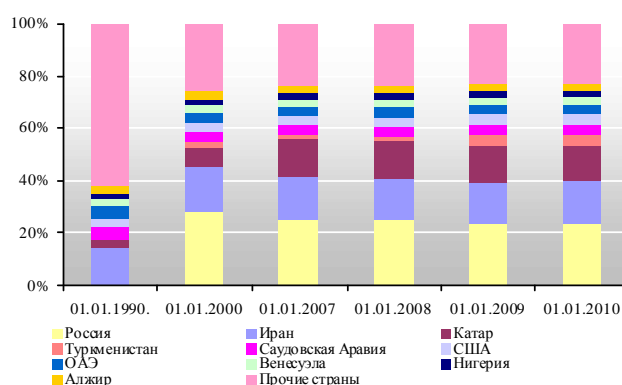

Состояние сырьевой базы газовой отрасли в России

Россия лидирует по объему доказанных запасов природного газа – на ее территории сосредоточено 24% мировых запасов. По состоянию на 1 января 2009 г. запасы свободного газа категорий А+В+С₁ в России достигали ... трлн. куб.м .

Однако при пересчете по международной методике, учитывающей качество и рентабельность освоения запасов, их количество оказывается существенно меньшим. Более 90% разведанных запасов относится к наименее достоверной категории С₁, для которой подтверждаемость равна около 70%. Доля распределенного фонда запасов категорий А+В+С₁ составляет 91,8%. Величина запасов свободного газа категории С₂ оценена в 19,8 трлн. куб. м (рост на 0,1 трлн. куб. м по отношению к запасам на 1 января 2008 г.). Доля распределенного фонда запасов категории С₂ составляет 76,2%.

В России чрезвычайно высока степень концентрации запасов природного газа: в 28 уникальных по масштабу месторождениях с балансовыми запасами более 500 млрд. куб. м каждое сосредоточено ...% разведанных запасов, еще ...% заключено в 79 крупных (75-500 млрд. куб. м) объектах.

Характеристика запасов уникальных¹ месторождений природного газа России по состоянию на 01.01.2009 г.

| Месторождение | Регион | Тип месторождения | Запасы | |
|----------------|-----------------|-----------------------|------------------------|----------------|
| | | | А + В + С ₁ | С ₂ |
| Уренгойское | ЯНАО | Нефтегазоконденсатное | 5398,2 | 1455,5 |
| Бованенковское | ЯНАО | Нефтегазоконденсатное | 4374,8 | 548,9 |
| Ямбургское | ЯНАО | Нефтегазоконденсатное | 3572,8 | 764,7 |
| Штокмановское | Мурманская обл. | Газоконденсатное | 3748,7 | 71,2 |
| ... | ... | ... | ... | ... |

Источник: Министерство энергетики

Динамика добычи и потребления газа

Добыча и потребление газа в России

Динамика прироста запасов и добычи газа в России в 2004-2010 гг., млрд.куб.м

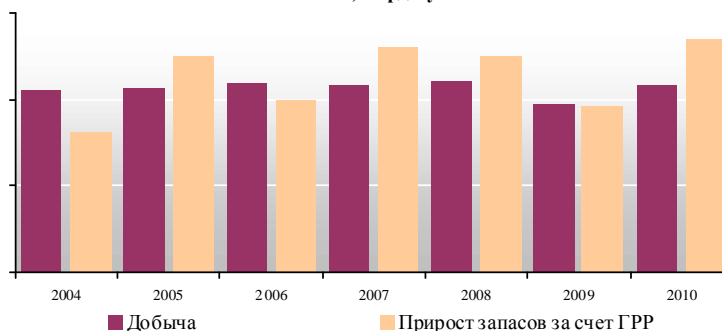

Анализ инвестиционных процессов в газовой отрасли и государственного регулирования

В России объем инвестиции в основной капитал компаний нефтегазового сектора за последние 10 лет увеличился в 12 раз (с ... млрд. руб. в 1999 году до ... млрд. в 2009 году). Однако в 2009-2010 гг. и объем инвестиций в основной капитал компаний нефтегазового сектора резко сократился ввиду уменьшения объема государственного финансирования развития добывающих отраслей, роста налоговой нагрузки, падения спроса на энергоносители в ключевых регионах сбыта российской нефти и сокращения частных инвестиций вследствие экономического кризиса. <...>

В результате усиления действия негативных факторов внутреннего рынка и мирового экономического кризиса оборот компаний нефтегазового сектора в ноябре-декабре 2008 года упал ниже уровня 2005 года; к концу 2010 году компаниям отрасли практически удалось превысить показатели кризисного 2009 года, уровень III квартала 2008 г. еще не достигнут. <...>

Среди основных проблем инвестиционной привлекательности газовой отрасли России можно выделить:

¹ Начальные запасы газа – более 500 млрд. куб. м

- высокая степень неопределенности вопросов цены и спроса на конкурентных рынках сбыта газа;
- рост налоговых изъятий в газовой отрасли (экспортная пошлина на природный газ установлена в размере 30% таможенной стоимости природного газа, НДС на газ не индексировался 5 лет, но с 2011 года увеличится на 61% – в соответствии с темпами инфляции за все неиндексируемые годы; ставка НДС за 1000 кубометров газа с 2011 года вырастет с 147 рублей за до 237 рублей;
- появление альтернативных видов топлива и альтернативных российским каналам поставок газа;
- высокие издержки развития производственной, транспортной и сервисной инфраструктуры;
- высокие эксплуатационные издержки, обусловленные структурой запасов, степенью износа основных фондов, применяемыми технологиями добычи и переработки и т.д. <...>

ДЕМО-ВЕРСИЯ

Полный текст раздела содержит описание состояния минерально-сырьевой базы газовой отрасли России и мира, анализ динамики прироста запасов газа, характеристику долгосрочных тенденций в сфере добычи и потребления газа, ценообразования на мировом и российском рынке топливно-энергетических ресурсов, описание инвестиционных процессов в газовой отрасли России.

Раздел II. Сравнительный анализ деятельности крупнейших предприятий газовой отрасли

Сравнительный анализ производственных показателей

Газодобывающая промышленность России

Добыча газа природного и попутного в 2010 г. составила ... млрд. куб. м (рост на 11,6% к уровню 2009 года).<...>

Динамика добычи газа в России в 2001-2010 гг. (помесечно), млрд. куб. м

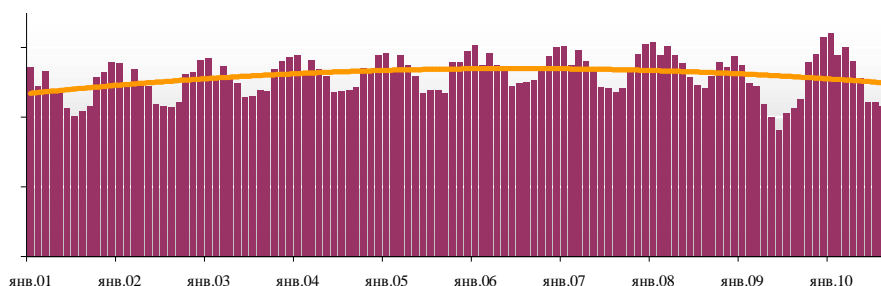

В 2010 г. сохранилась тенденция увеличения добычи газа предприятиями Группы Газпром, добыча газа которых составила ... млрд. куб. м (78,4% общего объема). Остальные производители наращивали добычу более высокими темпами и в результате добыли ... млрд. куб. м газа. <...>

Динамика добычи газа в России по компаниям в 2000-2010 гг., млрд. куб. м.

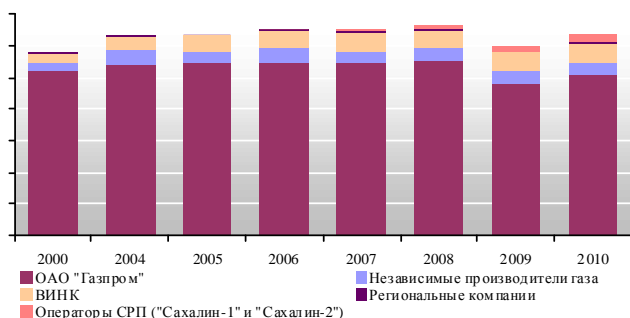

Динамика добычи газа компаниями "Газпром" и прочими компаниями в России в 2010 г., млрд.куб.м

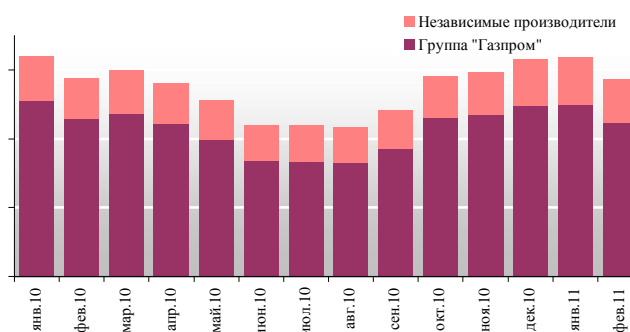

Определяющим фактором роста добычи стал укрепляющийся внутренний спрос ввиду восстановления внутреннего потребления газа в электроэнергетике, металлургии и химической промышленности, преодоление последствий экономического кризиса. Кроме того, с началом отопительного сезона, возрос спрос со стороны энергетики и значительно увеличились объемы закачки газа в подземные хранилища для восстановления ранее отобранных объемов. <...>

Газоперерабатывающая промышленность России

В 2010 году на переработку было поставлено 9,4% общего объема добытого газа (в 2008 г. – ...%, в 2009 г. – ...%), объем переработки газа на газоперерабатывающих заводах увеличился на ...% по сравнению с 2009 г. и составил ... млрд. куб. м (в 2009 г. уменьшился по отношению к 2008 году на 1,8% и составил 63,8 млрд. куб. м). Объем переработки нефтяного газа увеличился на ... млрд. куб. м (на ...%), переработки природного газа – на ... млрд. куб. м (на ...%). <...>

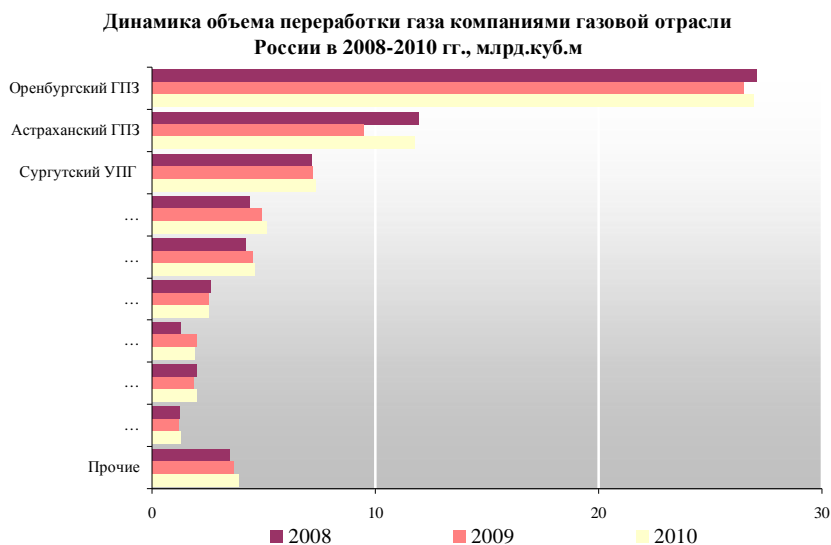

Сравнительный анализ финансовых показателей и показателей инвестиционной деятельности

Динамика выручки компаний газовой отрасли России, их прибыли и рентабельности представлены на диаграммах. <...>



Основную часть инвестиций в газовую отрасль генерирует компания "Газпром". Динамика капитальных вложений "Газпром" представлена на диаграмме. <...>

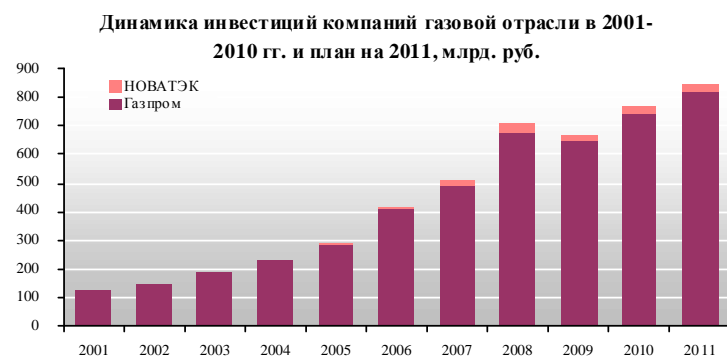

ДЕМО-ВЕРСИЯ

Полный текст раздела содержит анализ динамики ключевых производственных и финансовых показателей компаний газодобывающей и газоперерабатывающей отраслей: объемы добычи и переработки газа, выручка, прибыль, стоимость активов, рентабельность, объем капитальных вложений и других.

Бизнес-справки по компаниям газовой отрасли России

Раздел включает развернутые бизнес-справки по крупнейшим компаниям газовой отрасли России: ОАО "Газпром", его газодобывающим активам (ООО "Газпром добыча Ноябрьск"; ООО "Газпром добыча Оренбург"; ООО "Газпром добыча Астрахань"; ООО "Газпром трансгаз Сургут"; ЗАО "Нортгаз") и газоперерабатывающим активам, ОАО "Новатэк"; ОАО "СибурТюменьГаз", его газоперерабатывающие активы (ОАО "Южно-Балыкский ГПК", ОАО "Губкинский ГПК", ООО "Ноябрьский ГПК", ООО "Няганьгазпереработка") и совместные предприятия с ОАО "ТНК-ВР Холдинг" (ООО "Юграгазпереработка") и ОАО "Газпромнефть" (ООО Южно-Приобский ГПЗ, строящийся); ООО "Нефтегазовая компания ИТЕРА". Приведены бизнес-справки по вертикально интегрированным нефтяным компаниям, в структуре продукции которых значительную долю составляет добыча и (или) переработка газового сырья: ОАО "Роснефть"; ОАО "Лукойл" и его газоперерабатывающие активы (Локосовский ГПК, Пермнефтегазпереработка, ЛУКОЙЛ-Коробковский ГПЗ, Филиал ООО ЛУКОЙЛ-Коми Усинский ГПЗ); ОАО ТНК-ВР Холдинг; ОАО "Татнефть" и его газоперерабатывающие активы (Миннибаевский ГПЗ). Приведены справки по значимым предприятиям отрасли, не входящих в холдинги (ООО "Ямальский газоперерабатывающий химический комбинат", ОАО "Московский газоперерабатывающий завод").

Бизнес-справки состоят из разделов: контактные данные, сведения о менеджменте и истории создания компаний, структура акционерного капитала, состояние сырьевой базы, производственные показатели, сбытовая деятельность, финансовые показатели (в том числе отчетность по МСФО и РСБУ), инвестиционные проекты и перспективы развития.

Полная версия раздела " Бизнес-справки по компаниям нефтяной отрасли России" приведена в электронной версии Обзора (прилагается к печатной версии на CD-диске)

НОВАТЭК, ОАО



Адрес: 629850, Ямало-Ненецкий автономный округ, Пуровский район, г. Тарко-Сале, ул. Победы, д. 22 "А" Телефоны: (34997)24951 (34997)65365, Факс: (34997)24479 E-mail: novatek@novatek.ru Web: <http://www.novatek.ru> Руководитель: Михельсон Леонид Викторович, Генеральный директор

Метрологический отдел:

отсутствует

Отдел материально-техническому снабжения:

отсутствует

Отдел сопровождения проектов (проекты в области добычи - ООО "НОВАТЭК-Таркосаленфтегаз"):

Телефон: (34997)45132 Руководитель: Бурдин Олег Геннадьевич, главный специалист отдела

Совет директоров

Наталенко Александр Егорович, Председатель Совета Директоров ОАО "НОВАТЭК", член Комитета по стратегии и инвестициям, член Комитета по корпоративному управлению и компенсациям

Михельсон Леонид Викторович, Член Совета Директоров ОАО "НОВАТЭК", Председатель Правления ОАО "НОВАТЭК"

Акимов Андрей Игоревич, Член Совета Директоров ОАО "НОВАТЭК", Член Комитета по аудиту

Буркхард Бергманн, Член Совета Директоров ОАО "НОВАТЭК", Член Комитета по корпоративному управлению и компенсациям, Член Комитета по стратегии и инвестициям, Председатель Подкомитета по развитию СПГ-проектов и рынков газа

Варданыч Рубен Карленович, Член Совета Директоров ОАО "НОВАТЭК", Председатель Комитета по корпоративному управлению и компенсациям, член Комитета по аудиту

Джетвей Марк Антони, Член Совета Директоров ОАО "НОВАТЭК", Председатель Комитета по стратегии и инвестициям, член Подкомитета по развитию СПГ-проектов и рынков газа

Дмитриев Владимир Александрович, Член Совета Директоров ОАО "НОВАТЭК", Председатель Комитета по аудиту

Селезнев Кирилл Геннадьевич, Член Совета Директоров ОАО "НОВАТЭК", Член Комитета по стратегии и инвестициям

Тимченко Геннадий Николаевич, Член Совета Директоров ОАО "НОВАТЭК", Член Комитета по стратегии и инвестициям, член Подкомитета по развитию СПГ-проектов и рынков газа

История создания предприятия

ОАО "НОВАТЭК" ведет свою историю от строительного предприятия "СНП Нова", которое образовалось в январе 1995 года в результате акционирования строительного треста "Куйбышевтрубопроводстрой", существующего с 1979 года. <...>

В настоящее время ОАО "НОВАТЭК" – крупнейший российский независимый производитель природного газа и второй по добыче природного газа в России после ОАО "Газпром". Компания входит в десятку крупнейших в мире публичных нефтегазовых компаний по объему доказанных запасов газа (1144 млрд. куб. м по стандартам SEC), а уровень стоимости возмещения запасов является одним из самых низких в мире.

Структура акционерного капитала

Крупнейшим акционером ОАО "НОВАТЭК" является компания Фонд Volga Resources SICAV SIF S.A, которому принадлежит 23,49% акций компании. Фонд контролируется бизнесменом Геннадием Тимченко. В планы фонда Volga Resources SICAV SIF S.A входит покупка ещё 10% акций.

Генеральный директор Михельсон Леонид Викторович



Год рождения: 1955

Карьера

В 1977-1985 гг. - прораб СМУ на строительстве первой нитки газопровода Уренгой-Челябинск.

В 1985-1987 гг. - главный инженер треста "Рязаньтрубопроводстрой".

В 1987-1991 гг. – генеральный директор треста

"Куйбышевтрубопроводстрой"

(после 1991 г. - АО "Самарское народное предприятие "Нова")

В 1991-1994 гг. - управляющий АО "Самарское народное предприятие "Нова".

В 2002-... гг. – член Совета директоров и Председатель Правления ОАО "НОВАТЭК".

По итогам 2010 г. ОАО "Газпром" владеет 9,99% акций ОАО "НОВАТЭК".

Акционеры ОАО "НОВАТЭК", по состоянию на 24.12.2010 г.

| Наименование акционера | Доля % |
|------------------------------------|--------|
| Фонд Volga Resources SICAV SIF S.A | 23,49 |
| Фонд SWGI Growth Fund Ltd. | 15,3 |
| ООО "Сантата" | 13,13 |
| ОАО "Газпром" | 9,99 |
| ООО "ЛЕВИТ" | 7,32 |
| ООО "Белона" | 6,21 |

Источник: ИА "INFOline", данные ОАО "НОВАТЭК"

Таким образом, Геннадий Тимченко контролирует через "Сантату" и White Seal 23,13% акций и имеет право купить 4,7%. Потенциально – 27,83% акций; Леонид Михельсон лично и через подконтрольные компании владеет 27,17% и имеет право купить ещё 4,7% акций. Это потенциально 31,87% акций; "Газпром" владеет через кипрский Gazfin 9,99% акций; Фонд SWGI, действующий в интересах топ-менеджеров НОВАТЭК, владеет 5,66% акций и 7-9% акций в виде GDR, суммарно – 13-15% акций; неизвестные миноритарии владеют порядка 40% акций.

Капитализация "НОВАТЭК" на 30.12.2010 года составила 1014,28 млрд. руб., докризисный максимум был превышен еще в октябре 2010 года. Динамика средней цены акций ОАО "НОВАТЭК" на ММВБ в период октябрь 2007- январь 2011 г. приведена на диаграмме.

Динамика средней цены акций ОАО "НОВАТЭК" на бирже ММВБ в 2007-2011 гг., долл. США

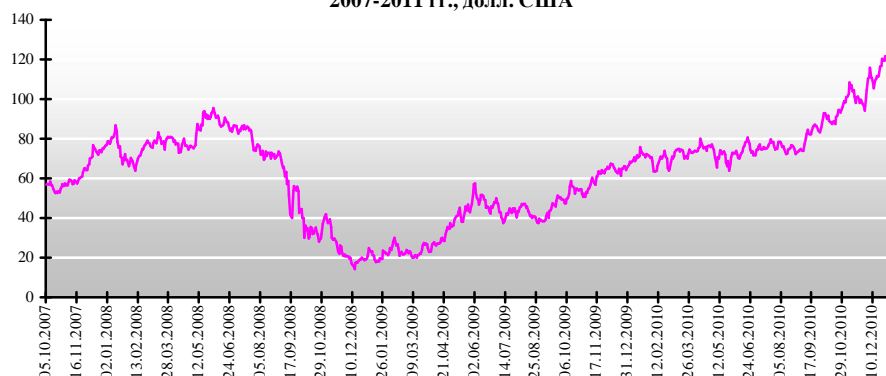

Производственные подразделения и мощности

Добыча

Месторождения и лицензионные участки ОАО "НОВАТЭК" расположены в Ямало-Ненецком автономном округе (ЯНАО) Российской Федерации.

В 2008 году "НОВАТЭК" запустил 2-ю очередь Юрхаровского месторождения, увеличив возможности по добыче газа более чем до 100 млн. куб. м в сутки.

В период 2009-2010 гг. ОАО "НОВАТЭК" ввел в эксплуатацию несколько производственных установок, которые позволили компании увеличить объемы добычи газа и газового конденсата.

Производственные установки ОАО "НОВАТЭК", введенные в 2009-2010 гг.:

| Название установки/пускового комплекса | Месторождение | Дата ввода | Мощность | Примечание |
|---|---------------|--------------|--|---|
| 2-й пусковой комплекс второй очереди | Юрхаровское | Октябрь 2009 | 7 млрд. куб. м газа, 600 тыс. тонн газового конденсата | Ввод комплекса увеличило годовой объем добычи на месторождении до 23 млрд. куб. м газа и 2 млн. тонн конденсата |
| 2-я газохимическая установка по производству метанола (УПМ-40) | Юрхаровское | Апрель 2010 | 40 тыс. тонн метанола | Первая установка мощностью 12,5 тыс. тонн в год (УПМ-12,5) была введена осенью 2007 года |
| Установка дезгидратации нестабильного газового конденсата (УДК) | Юрхаровское | Август 2010 | н/д | - |

Источник: ИА "INFOline", данные ОАО "НОВАТЭК"



Переработка газа

Основным производственным активом ОАО "НОВАТЭК" в области переработки углеводородного сырья является Пуровский завод по переработке конденсата ("Пуровский ЗПК").

Пуровский ЗПК расположен в ЯНАО вблизи Восточно-Таркосалинского месторождения. Ввод в эксплуатацию: первая очередь – 2005 г., вторая очередь 2008 г. Стоимость строительства: 2 6 млрд. руб. (около 210 млн. долл. США). Проектная мощность: 5 млн. тонн/год. Товарная продукция: стабильный конденсат (до 3,7 млн. тонн в год) и сжиженные углеводородные газы (до 1,3 млн. тонн в год). Загрузка в 2009 г.: 60%

Производственные установки Пуровского ЗПК

| Очередь | Год запуска | Технологический процесс | Установка | Мощность |
|--------------|-------------|-------------------------|---|-------------------|
| 1 очередь | 2005 | стабилизация | установка стабилизации конденсата с отделениями газофракционирования и огневых подогревателей | 2 млн. тонн/год - |
| | | замер, редуцирование | установка замера и редуцирования сырья и топливного газа | - |
| | | - | вспомогательные технологические установки | - |
| 2 очередь | 2008 | осушка | установка осушки сжиженных углеводородных газов | 3 млн. тонн/год |

Источник: ИА "INFOline", данные ОАО "НОВАТЭК"

Производство

ООО "НОВАТЭК-ПОЛИМЕР" (100% дочернее общество ОАО "НОВАТЭК"), является одним из крупнейших российских производителей изоляционных антикоррозионных материалов для подземных трубопроводов в нефтегазовой отрасли. Предприятие производит полимерную продукцию, в т. ч. более десяти видов изоляционных лент на основе полиэтилена, включая полимерные и термоусаживающиеся ленты, манжеты для защиты сварных стыков труб.

В сентябре 2010 года ОАО "НОВАТЭК" завершило сделку по продаже ОАО "СИБУР Холдинг" доли в уставном капитале ООО "НОВАТЭК-ПОЛИМЕР" в размере 100%. Продажа ОЦО "НОВАТЭК-ПОЛИМЕР" соответствует стратегии ОАО "НОВАТЭК", в рамках которой компания намерена сосредоточиться на развитии основного бизнеса по добыче и переработке газа и газового конденсата.

Производственные показатели

Деятельность ОАО "НОВАТЭК" включает разведку, добычу, переработку, транспортировку и реализацию природного газа и жидких углеводородов. Основные добывающие и перерабатывающие активы Компании сосредоточены в Ямало-Ненецком автономном округе (ЯНАО), что позволяет "НОВАТЭК" экономически эффективно разрабатывать месторождения. <...>

Динамика объемов валовой добычи газа и жидких углеводородов ОАО "НОВАТЭК" в 2005-2010 гг. представлена на диаграмме.

Динамика объемов добычи газа и жидких УВ ОАО "НОВАТЭК" в 2005-2010 гг.

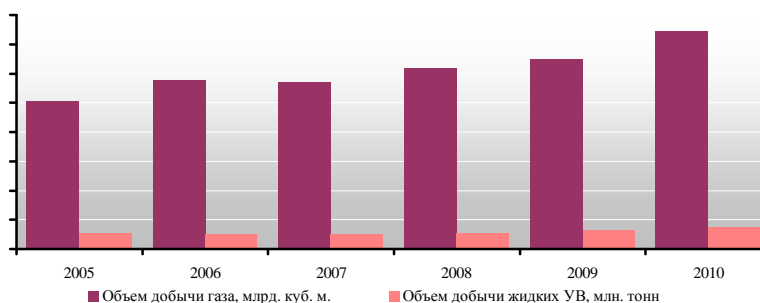

В 2009 году на три месторождения - Юрхаровское, Восточно-Таркосалинское и Ханчейское - пришлось 99% всей добычи, запасы этих месторождений составляют 75% от общего объема доказанных запасов на конец

² - стоимость строительства 1 очереди завода по данным компании "НОВАТЭК", источник – годовой отчет 2005 г.

года. Все три месторождения расположены в непосредственной географической близости от крупнейшей в мире газотранспортной инфраструктуры — Единой системы газоснабжения, владельцем и оператором которой является ОАО "Газпром".

Состояние сырьевой базы

Основные месторождения ОАО "НОВАТЭК" расположены в Ямало-Ненецком автономном округе Российской Федерации – крупнейшем в мире регионе по добыче природного газа, на долю которого приходится более 87% российского и приблизительно 18% мирового объема добычи газа.

Месторождения и лицензионные участки "НОВАТЭКа":

| Месторождение/Участок | Название |
|-----------------------|--|
| Месторождения | Юрхаровское |
| | Восточно-Таркосалинское |
| | Ханчейское |
| | Олимпийский ЛУ (Стерховое месторождение) |
| | Южно-Тамбейское |
| | Термокарстовое |
| | Западно-Юрхаровское |
| | Северо-Ханчейское |
| | Ярудейское |
| | Радужное |
| Лицензионные участки | Новоюрхаровский |
| | Юмантыльский |
| | Западно-Уренгойский |
| | Северо-Юбилейный |
| | Северо-Термокарстовый |
| | Северо-Русский |
| | Средне-Часельский |
| | Западно-Тазовский |
| | Аномальный |
| | Северо-Ямсовейский |
| Пилялькинский | |

Источник: ИА "INFOline", данные ОАО "НОВАТЭК"

В октябре 2010 г. состоялся запуск третьего пускового комплекса Юрхаровского месторождения, мощность которого теперь составляет 33 млрд кубометров газа в год. Объем капитальных вложений в это месторождение достиг порядка 118 млрд рублей, а его мощности достаточно теперь для того, чтобы покрыть около 10% потребностей внутреннего рынка России в газе.

В 2010 году "НОВАТЭК" возместил добычу углеводородов в пятикратном размере (551%), в пересчете на баррель нефтяного эквивалента на прошедших аудит месторождениях по стандарту SEC. На конец 2010 года коэффициент обеспеченности запасами углеводородов компании составил 30 лет. Компания возместила добычу природного газа почти в 6 раз (577%), при этом коэффициент обеспеченности запасами газа составил около 31 года. Доказанные запасы Компании по стандартам PRMS в 2010 году увеличились на 1888 млн. бнэ включая добычу 2010 года и составили 9325 млн. бнэ. Доказанные и вероятные запасы по состоянию на 31.12.2010 года составили 13386 млн. бнэ.³ <...>

| | | Суммарные запасы углеводородов, млн. бнэ | | | | | |
|------------------------|------|--|-------|-------|-------|-------|------|
| Показатель | | 2005 | 2006 | 2007 | 2008 | 2009 | 2010 |
| Доказанные | SEC | 4 573 | 4 664 | 4 678 | 4 963 | 6 853 | 8088 |
| | PRMS | - | - | 5 100 | 5 354 | 7 711 | 9325 |
| Доказанные и вероятные | SPE | 7 358 | 7 445 | - | - | - | - |

Источник: ИА "INFOline", данные ОАО "НОВАТЭК"

| | | Запасы природного газа, млрд. куб. м | | | | | |
|------------|--|--------------------------------------|------|------|------|------|------|
| Показатель | | 2005 | 2006 | 2007 | 2008 | 2009 | 2010 |

³ Результаты оценки запасов 2010 года основаны на запасах Восточно-Таркосалинского, Ханчейского, Северо-Ханчейского, Северо-Русского, Юрхаровского, Западно-Юрхаровского месторождений, Олимпийского и Западно-Уренгойского лицензионных участков на основе 100% владения Компании, а также Южно-Тамбейского, Термокарстового, Ярудейского, Хадырьяхинского, Пырейного, Западно-Заполярного, Северо-Часельского и Яро-Яхинского месторождений и Берегового, Самбургского и Ево-Яхинского лицензионных участков с учетом долевого участия.



| | | | | | | | |
|------------------------|------|-------|-------|-------|-------|-------|------|
| Доказанные | SEC | 641 | 651 | 653 | 690 | 967 | 1144 |
| | PRMS | - | - | 704 | 734 | 1 080 | 1310 |
| Доказанные и вероятные | PRMS | - | - | 1 029 | 1 017 | 1 462 | 1840 |
| | SPE | 1 006 | 1 015 | - | - | - | - |

Источник: ИА "INFOline", данные ОАО "НОВАТЭК"

| | | Запасы жидких углеводородов, млн. тонн. | | | | | |
|------------------------|------|---|------|------|------|------|------|
| Показатель | | 2005 | 2006 | 2007 | 2008 | 2009 | 2010 |
| Доказанные | SEC | 46 | 50 | 49 | 55 | 63 | 73 |
| | PRMS | - | - | 61 | 67 | 79 | 93 |
| Доказанные и вероятные | PRMS | - | - | 102 | 104 | 124 | 166 |
| | SPE | 95 | 100 | - | - | - | - |

Источник: ИА "INFOline", данные ОАО "НОВАТЭК"

Транспорт

Транспортировку природного газа ОАО "НОВАТЭК" осуществляет как через Единую газотранспортную систему ОАО "Газпром", так и напрямую конечным потребителям.

Транспортировку жидких углеводородов ОАО "НОВАТЭК" осуществляет через дочернюю компанию ООО "НОВАТЭК-Трансервис", которая располагает парком собственных и арендованных железнодорожных цистерн для транспортировки жидких углеводородов с Пуровского ЗПК. Жидкие углеводороды с Пуровского ЗПК транспортируются железнодорожным транспортом, экспорт СПГ осуществляется через реконструированный Компанией круглогодично действующий морской порт Витино в Мурманской области (Белое море).

На конец 2009 года парк железнодорожных цистерн для транспортировки жидких углеводородов составил 4536 цистерн, из них 2387 — для перевозки сжиженных углеводородных газов (СУГ) (в т.ч. 420 собственных), остальные используются для перевозки конденсата. Увеличение парка цистерн в пользовании "НОВАТЭКа" в 2009 году направлено на обеспечение бесперебойной отгрузки продукции возросших мощностей Пуровского ЗПК.

Сбытовая деятельность

По итогам 2009 года ОАО "НОВАТЭК" реализовало около 33 млрд. куб. м природного газа, на сумму 53,6 млрд. руб. По итогам 2009 г. было реализовано 3,12 млн. тонн жидких углеводородов, что на 18% больше, чем в 2008 году.

Динамика объемов реализации ОАО "НОВАТЭК" по основным видам продукции в 2005-2009 гг., в натуральном выражении представлена на диаграмме:

Динамика объемов реализации природного газа и жидких углеводородов ОАО "НОВАТЭК" в 2005-2010 гг.

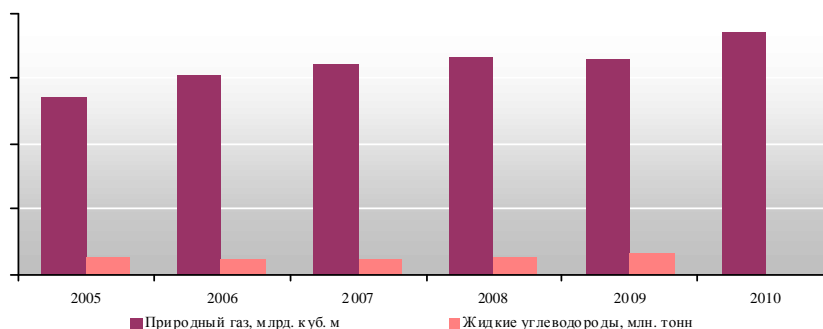

По итогам 2009 года выручка ОАО "НОВАТЭК" от реализации продукции составила 89,9 млрд. руб., что на 14% больше, чем в 2008 году. Доля природного газа в общем объеме выручки в 2009 году составила 61%.

Динамика (в денежном выражении) и структура (в процентном выражении) выручки от реализации ОАО "НОВАТЭК" по основным видам продукции в 2005-2010 гг. представлена на диаграммах:

Динамика выручки, прибыли и рентабельности ООО "НОВАТЭК" в 2005-2010 гг.

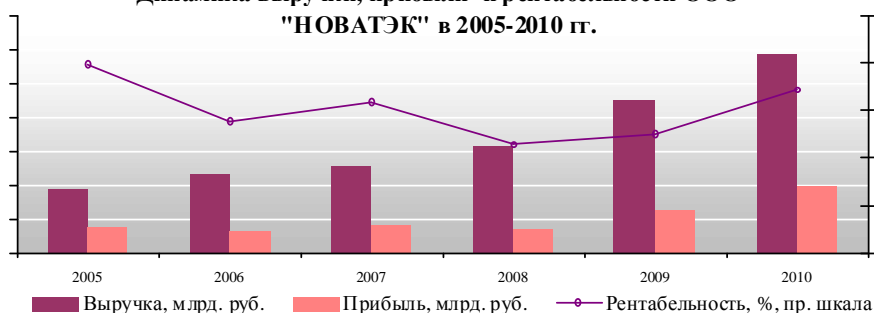

Потребителями природного газа, добываемого "НОВАТЭКом", являются энергогенерирующие компании, предприятия металлургической промышленности, а также другие промышленные потребители и региональные дистрибьюторы газа. <...>

Внешнеторговый оборот

География поставок жидких углеводородов ОАО "НОВАТЭК" на экспорт в 2009 г. представлена в таблице.

Направления экспорта продукции ОАО "НОВАТЭК"

| Продукция | Страны |
|-------------------------------------|---|
| сжиженные углеводородные газы (СУГ) | Польша, Турция, Венгрия, Финляндия, Словакия, Латвия, Литва |
| стабильный газовый конденсат (СГК) | США, Сингапур, Китай, Нидерланды, Южная Корея |
| Нефть | Венгрия, Германия |

Источник: ИА "INFOline", данные ОАО "НОВАТЭК"

Финансовая отчетность

В январе-июне 2010 года выручка ОАО "НОВАТЭК" увеличилась по сравнению с 1 полугодием 2009 г. на 41% и составила 49,45 млрд. руб. Чистая прибыль компании в 1 полугодии 2010 года составила 13,76 млрд. руб., что в 2 раза больше, чем в 1 полугодии 2009 г.

Динамика выручки, прибыли и рентабельности ОАО "НОВАТЭК" в 2005-2010 гг. (1 полугодие) представлена на диаграмме.

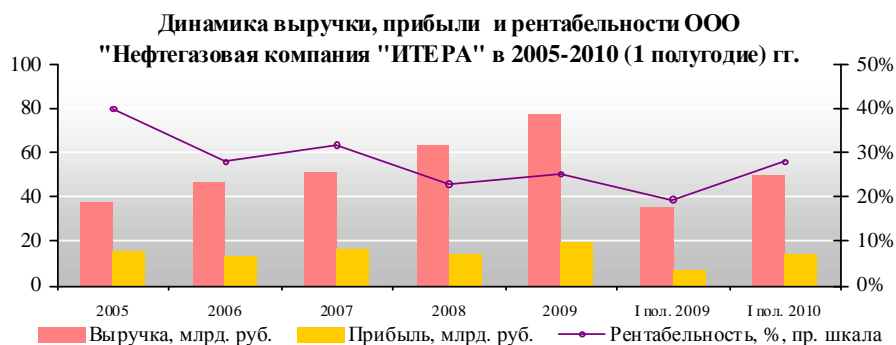

Ключевые показатели эффективности финансовой деятельности ОАО "НОВАТЭК" в 2005-2010 (1 полугодие) гг. представлены на диаграмме.

Динамика показателей эффективности финансовой деятельности ОАО "НОВАТЭК" в 2005-2010 (1 полугодие)
гг., %

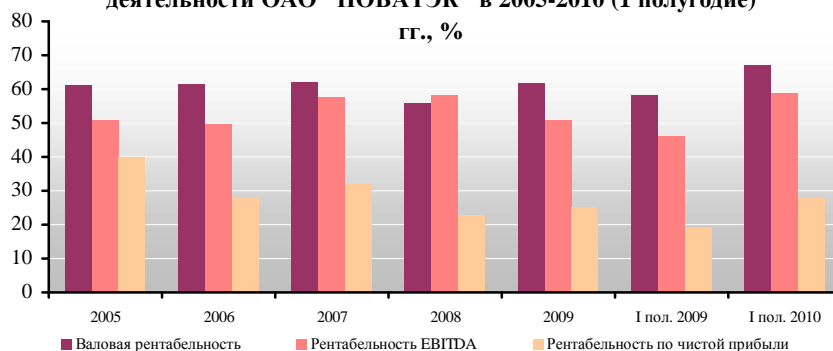

Финансовые показатели бухгалтерского баланса и отчета о прибылях и убытках ОАО "НОВАТЭК" за 2005-2010 (1 полугодие) гг. приведены в таблицах. <...>

Долговая нагрузка

Объем долга ОАО "НОВАТЭК" составляет по итогам I полугодия 2010 года 52,19 млрд. руб., в том числе на долю долгосрочных обязательств приходится 26,96 млрд. руб.

Обязательства по кредитным договорам и договорам займа, где сумма основного долга по договору составляет 5% и более от балансовой стоимости активов эмитента за 5 последних завершенных финансовых лет. <...>

Кредитная история ОАО "НОВАТЭК" по состоянию на 01.07.2010:

| Наименование обязательства | Наименование Кредитора (займодавца) | Сумма основного долга, млн. | Валюта | Срок Кредита (займа) |
|----------------------------|-------------------------------------|-----------------------------|--------|----------------------|
| Кредит | Синдикат Банков | 457 142 857 | USD | 21.04.2011 |
| Кредит | ГПБ (ОАО) | 7 606 000 000 | RUR | 02.11.2012 |

Источник: ИА "INFOLine", данные ОАО "НОВАТЭК"

Динамика показателей задолженности ОАО "НОВАТЭК" в 2005-2010 гг. представлена на диаграмме:

Динамика показателей задолженности ОАО "НОВАТЭК" в 2005-2010 гг., млн. руб.

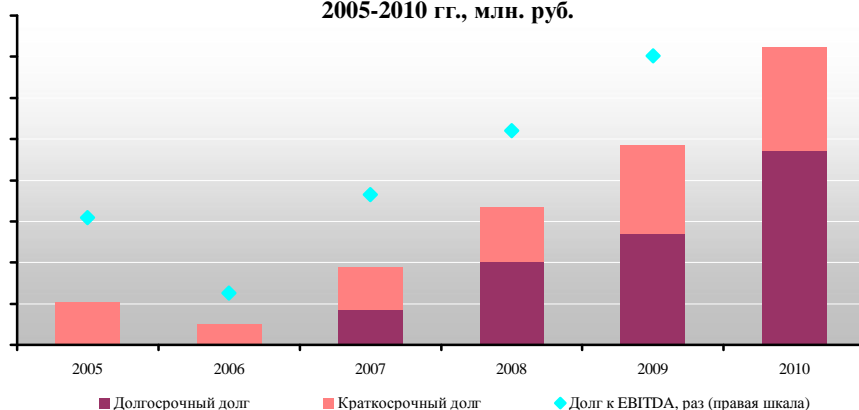

Инвестиционные проекты

Капитальные затраты ОАО "НОВАТЭК" на разведку, добычу и маркетинг представляют собой инвестиции в развитие производственных нефтегазовых активов. Большая часть капитальных затрат ОАО "НОВАТЭК" в 2007-2009 гг. относилась к деятельности по дальнейшей разработке и развитию трех основных месторождений и Пуровского ЗПК. Динамика капитальных вложений ОАО "НОВАТЭК" в 2005-2009 гг. в денежном выражении представлена на диаграмме:

Динамика капитальных вложений ОАО "НОВАТЭК" в 2005-2010 гг., млрд. руб.

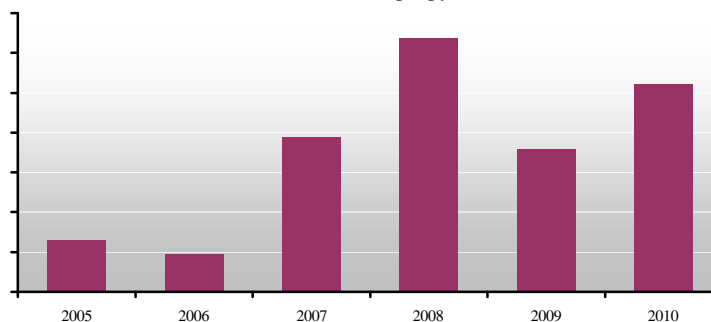

По данным руководства компании в 2011 г. ОАО "НОВАТЭК" планирует инвестировать порядка 24-27 млрд руб. (на 2010 г. инвестиции запланированы в объеме 26-28 млрд. руб). Значительная часть инвестиций в 2011 г. будет потрачена на строительство комплекса по перевалке стабильного газового конденсата в Усть-Луге, а также на развитие Юрхарово и Южно-Тамбейского месторождения.

Инвестиционные проекты ОАО "НОВАТЭК":

| Название проекта | Описание | Мощность | Инвестиции | Достигнутые договоренности | Текущая стадия | Срок завершения проекта |
|--|--|----------|------------|----------------------------|----------------|-------------------------|
| Проект "Ямал СПГ" | создание производства сжиженного природного газа (Завод СПГ), на основе ресурсов Южно-Тамбейской группы месторождений | ... | ... | ... | ... | ... |
| Комплекс по перевалке стабильного газового конденсата Пуловского ЗПК в Усть-Луге | Строительство комплекса по перевалке и фракционированию стабильного газового конденсата производства ООО "НОВАТЭК – Пуловский ЗПК" | ... | ... | ... | ... | ... |
| Проект доразведки и разработки Термокарстового газоконденсатного месторождения | Проведение доразведки, сооружение производственной и транспортной инфраструктуры | ... | ... | ... | ... | ... |

Источник: ИА "INFOline", данные ОАО "НОВАТЭК"

Перспективы развития

Стратегия развития ОАО "НОВАТЭК" предусматривает увеличение производственных мощностей по добыче природного газа и сопутствующих углеводородов. В 2010 году "НОВАТЭК" приоритетными направлениями финансирования являлись добыча газа и газового конденсата. В течение последних 2 лет компания инвестировала существенные средства в расширение производственных мощностей. Дальнейшие инвестиции в развитие месторождений позволят довести мощности по добыче газа до 45 млрд. куб. м в год в 2010 и 65 млрд. куб. м к 2015 году.

В 2011 году стали известны планы приобретения 12,08% акций "НОВАТЭК" (с опционом на расширение доли до 19,4% в течение 3 лет) и 20% доли в проекте Ямал СПГ компанией Total. Сделка по акциям "НОВАТЭК" на сумму 4 млрд. долл. будет закрыта до конца марта 2011 года, по проекту Ямал СПГ – до июля 2011 года.

ДЕМО-ВЕРСИЯ

Полный текст раздела содержит характеристику производственной инфраструктуры бизнес-справки по компаниям нефтегазового комплекса, включающие контактные данные, сведения о менеджменте и истории создания компаний, текущей структуре акционерного капитала, состоянии сырьевой базы разрабатываемых месторождений, финансовых и производственных показателей, параметрах реализуемых инвестиционных проектов и перспективах развития. Кроме того, бизнес-справка о компании ОАО "Газпром" включает расширенное описание ряда инвестиционных проектов общероссийского значения, а также характеристику стратегических ориентиров развития компании и отрасли в целом.

Раздел III. Анализ технической базы газовой отрасли России

Характеристика состояния производственной инфраструктуры газодобывающей отрасли

Первоочередное влияние на развитие газодобывающих предприятий оказывает фактор истощения находящихся в разработке месторождений и, как следствие, двукратное снижение добычи газа данных месторождений к 2030 году (с ... млрд. куб. м в 2009 году до ... млрд. куб. м к 2030 году).

Рост производственного потенциала газодобывающих предприятий России происходит преимущественно благодаря вводу в эксплуатацию новых скважин, а не повышению эффективности добычи на действующих объектах. По итогам 2009 г. эксплуатационный фонд газовых скважин увеличился на 1,2% по сравнению с 2008 г., когда темпы ввода в эксплуатацию новых скважин снизились под влиянием кризиса.

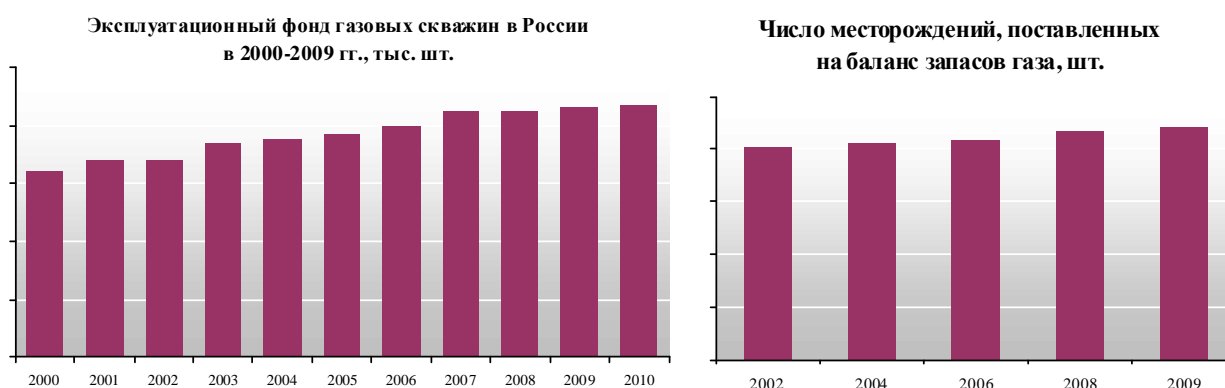

Источник: ФГГС РФ, Министерство природных ресурсов РФ

Динамика показателей изученности и освоенности ресурсов газа в России, 2002-2009 гг.

| Показатель | 2002 | 2004 | 2006 | 2008 | 2009 | 2010 |
|---|------|------|------|------|------|------|
| Разведанность начальных суммарных ресурсов (НСР) свободного газа, % | 25,5 | ... | ... | ... | ... | ... |
| Выработанность свободного газа, % | 21,5 | ... | ... | ... | ... | ... |

Источник: Министерство природных ресурсов РФ

Развитие добычи углеводородов в газовой отрасли сопряжено с необходимостью:

- ввода в разработку и эксплуатации месторождений с многокомпонентными составами пластовой смеси и сложными горно-геологическими условиями залегания продуктивных пластов;
- создания производственной инфраструктуры и внедрения современных технологических решений и технологий в новых регионах добычи;
- реконструкции и технического перевооружения действующих объектов добычи газа и конденсата;
- обеспечения решения проблем извлечения остаточных запасов газа ("низконапорный газ") на завершающей стадии разработки действующих месторождений с достижением высоких коэффициентов газоотдачи.

В связи с истощением действующих месторождений, падением пластового давления, подъемом уровня газодляного контакта (ГВК), длительным сроком работы оборудования, необходимостью расширения зоны дренирования запасов углеводородов и другими объективными причинами, для поддержания проектных уровней отборов газа требуется:

- ввод дожимных компрессорных станций (ДКС),
- дополнительное бурение и подключение скважин,
- проведение модернизации и реконструкции систем подготовки газа к транспорту,
- замены фонтанных арматур на скважинах,

- внедрение мероприятий по повышению эффективности работы скважин.
<...>

Характеристика состояния производственной инфраструктуры трубопроводного транспорта

Добываемый в России природный газ поступает в магистральные газопроводы, объединенные в Единую систему газоснабжения (ЕСГ) России. В связи с большой удалённостью месторождений от потребителей газа газотранспортная система России характеризуется большой протяжённостью и разветвленной инфраструктурой, включающей, помимо газопроводов, конденсатопродуктопроводы, компрессорные станции, подземные хранилища газа и другие объекты. Собственником Единой систему газоснабжения является компания ОАО "Газпром".

Схема магистральных газопроводов Единой системы газоснабжения (ЕСГ) России

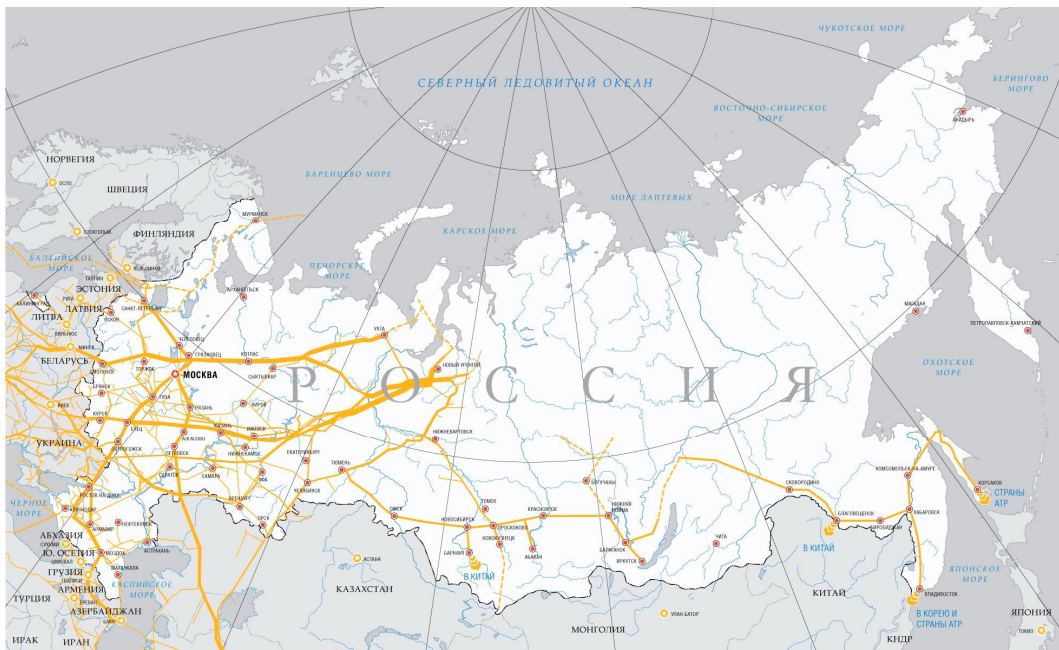

Динамика протяженности магистральных газопроводов представлена на диаграмме.

Динамика протяженности магистральных газопроводов в России в 2000-2009 гг.

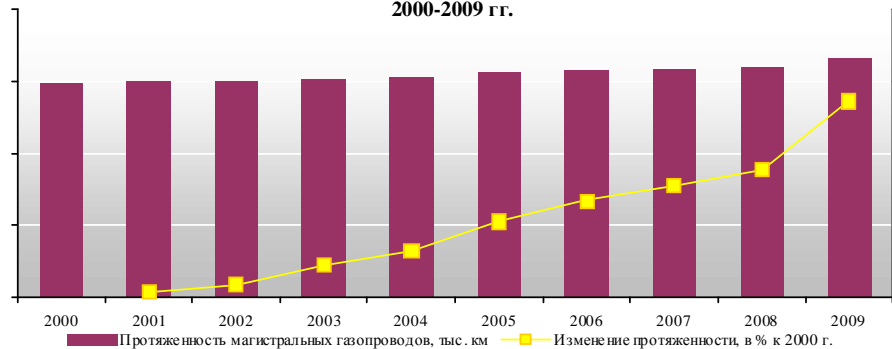

В состав единой системы газоснабжения по состоянию на 1 января 2010 г. входили 160,4 тыс. км магистральных газопроводов и отводов; ... тыс. км конденсатопродуктопроводов; ... компрессорных станций (из них ... линейных КС, ... КС на объектах подземного хранения газа и 45 дожимных КС); ... объектов подземного хранения газа; ... комплексов по переработке газа и газового конденсата. <...>

За период с 2000 года протяженность магистральных газопроводов увеличилась на ...%, количество компрессорных станций – на ...%, количество

газоперекачивающих агрегатов на линейных компрессорных станциях – на ...%, однако в 2009 году резкое снижение потребления газа на внутреннем и мировом рынках сбыта привело к снижению поступлений газа в единую систему газоснабжения на ...% в связи с избытком продукции и переполненностью ПХГ.

Развитие системы подземного хранения газа

Система подземного хранения газа Российской Федерации является составной частью Единой системы газоснабжения России и выполняет следующие функции:

- регулирование сезонной неравномерности газопотребления в РФ;
- хранение резервов газа на случай аномально холодных зим;
- регулирование неравномерности экспортных поставок газа;
- обеспечение подачи газа в случае нештатных (аварийных) ситуаций в ЕСГ;
- хранение долгосрочных резервов газа на случай форс-мажорных обстоятельств в добыче или импорте газа.

Около 50% действующих в стране подземных хранилищ газа находятся в эксплуатации более 30 лет, 8 хранилищ находятся в эксплуатации более 40 лет.

Показатели объектов подземного хранения газа

| Активная область, млн. куб. м. | Максимальный суточный отбор, млн. куб. м. | Производительность по отбору, млн. куб. м. | Подключенные эксплуатационные скважины, ед. | Мощность КС, кВт | |
|---|---|--|---|---------------------|-------|
| I. ПХГ, созданные в истощенных месторождениях | | | | | |
| Всего: | 49394 | 435,8 | 432 | 1892 | 536,2 |
| Песчано-Уметское | 2400 | 27,6 | 24 | 111 | 37,8 |
| ... | ... | ... | ... | ... | ... |
| II. ПХГ, созданные в водоносных структурах | | | | | |
| Всего: | 15550 | 172,2 | 1173 | 688 | 226,1 |
| ... | ... | ... | ... | ... | ... |

Источник: Генеральная схема развития газовой отрасли на период до 2030 года

Подземные хранилища газа расположены в основных районах потребления газа. Использование ПХГ позволяет регулировать сезонную неравномерность потребления газа, снижать пиковые нагрузки в ЕСГ, обеспечивать гибкость и надежность поставок газа. Сеть ПХГ обеспечивает в отопительный период до 20% поставок газа российским потребителям, в дни резких похолоданий эта величина достигает 30%.

Карта расположения ПХГ на территории России



- Действующие объекты ПХГ с активной емкостью менее 5 млрд м³
- Действующие объекты ПХГ с активной емкостью более 5 млрд м³
- Строящиеся и проектируемые объекты ПХГ
- Разведываемые площади под объекты ПХГ
- Основные газопроводы

На территории Российской Федерации эксплуатируется 25 объектов подземного хранения газа, из которых 8 сооружены в водоносных структурах и 17 в истощенных месторождениях. <...>

Приоритетными задачами развития системы ПХГ России являются строительство Калининградского, Волгоградского и Беднодемьяновского ПХГ, расширение мощностей Канчуринско-Мусинского комплекса, а также реконструкция Совхозного ПХГ и модернизация газопромысловых сооружений Степновского СПХГ. Несколько объектов ПХГ находятся в стадии проектирования, разработки технико-экономического обоснования и разведки. В Восточной Сибири и на Дальнем Востоке выполняется большой объем геологоразведочных работ по поиску структур под создание ПХГ и подземных хранилищ гелиевого концентрата. <...>

Характеристика состояния производственной инфраструктуры газоперерабатывающей отрасли

Развитие газовой отрасли связано с вводом в разработку месторождений газа с многокомпонентным составом пластовой смеси, что приводит к необходимости одновременно с освоением месторождений создавать перерабатывающие мощности для выделения из газа ценных компонентов и его подготовки к транспорту, а также газохимические производства с целью производства продукции с высокой добавленной стоимостью. <...>

Прогнозируемое увеличение объемов добычи конденсата потребует проведения реконструкции действующих и создания новых мощностей по транспортировке и переработке жидких углеводородов как в Надым-Пур-Тазовском регионе, так и в новых регионах газодобычи.

Проектом Генеральной схемы развития газовой отрасли на период до 2030 года предусмотрено создание 6 кластеров газопереработки и газохимии, а также развитие новых центров газодобычи, реализация масштабных проектов производства сжиженного природного газа. <...>

ДЕМО-ВЕРСИЯ

Полный текст раздела содержит характеристику производственной инфраструктуры газодобывающей и газоперерабатывающей отраслей, показателей геологоразведочных работ, работ по реконструкции объектов добычи газа, а также описание инфраструктуры транспортировки, хранения и распределения газа, анализ динамики прироста запасов газа.

Раздел IV. Прогноз развития газодобывающей и газоперерабатывающей промышленности России

Прогноз инвестиционной деятельности в газовой отрасли

Газовая отрасль в значительной мере исчерпала инфраструктурный потенциал советской эпохи и нуждается в скорейшей модернизации. Высокая инерционность производственных процессов в газовой отрасли требует опережения инвестированием как минимум на 5-7 лет сроков ввода мощностей в добыче и транспортировке газа. <...>

Под влиянием мирового экономического кризиса и снижения внешнего и внутреннего спроса, падения цен, ужесточения условий кредитования и отсутствия гарантии востребованности проектов ОАО "Газпром" пересмотрел инвестиционную программу на 2009 г. Первоначальный вариант программы предполагал инвестиции на 2009 г. в объеме 920,5 млрд. руб. (исходя из цены на нефть не ниже 50 долл./баррель), при этом капитальные вложения должны были составить 699,9 млрд. руб. Скорректированная редакция инвестиционной программы ОАО "Газпром" на 2009 г. была сформирована с учетом влияния мирового финансово-экономического кризиса, и утверждена Советом директоров компании в сентябре 2009 г. Общий объем финансирования инвестиций был определен скорректированной программой в 761,53 млрд. руб., в том числе объем финансирования капитальных вложений – в 483,48 млрд. руб., долгосрочных финансовых вложений – в 278,05 млрд. рублей. Инвестиции ОАО "Газпром" в проекты, предусмотренные генеральной схемой, составят 12,3-14,7 трлн. рублей. <...>

Генеральная схема развития газовой отрасли на период до 2030 года сформулировала целевые ориентиры роста добычи и переработки углеводородов предприятиями газовой отрасли. Прогноз ввода перерабатывающих мощностей представлен в таблице. <...>

В 2010 году в рамках разработки генеральной схемы развития газовой отрасли правительство впервые поддержало только высокотехнологичные проекты, а не в целом газодобывающую промышленность. В частности, планируется формирование механизма предоставления налоговых льгот для предприятий, внедряющих технологии сжижения газа или реализующих проекты добычи газа на шельфе. Схожий механизм уже действует в нефтяной отрасли: льготному налогообложению подлежат новые осваиваемые месторождения Восточной Сибири и шельфа Каспийского моря. Министерство финансов предлагает ввести нулевую ставку налога на добычу природных ресурсов для месторождений Ямала до выхода на уровень рентабельности 16-17%. Описанным критериям предоставления льгот соответствует только проекты освоения Южно-Тамбейского газового месторождения (компания "НОВАТЭК") и Штокмановского газоконденсатного месторождения на шельфе Баренцева моря реализуемые (компания "Газпром").

Крупнейшие инвестиционные проекты в газовой отрасли

Полный текст раздела содержит структурированное описание 35 крупнейших инвестиционных проектов, определяющих направления развития газовой отрасли России в 2011-2013 годах и в долгосрочной перспективе.

ДЕМО-ВЕРСИЯ

Полный текст раздела содержит характеристику инвестиционной деятельности компаний газодобывающей и газоперерабатывающей отраслей, прогноз дальнейшей динамики развития отрасли с учетом реализуемых инвестиционных проектов.

ПРИМЕР:

"Газпром добыча Ямбург": Добыча газа Харвутинской площади Ямбургского нефтегазоконденсатного месторождения: Ямало-Ненецкий автономный округ

Состояние на момент актуализации:

Строительные работы

Срок:

До 2013 года

Объем инвестиций:

Общий объем инвестиций не раскрывается

Проектная мощность:

30 млрд. куб. м/год

Местоположение:

Россия, Ямало-Ненецкий автономный округ



Описание проекта:

Проект включает строительство и подключение дополнительных газовых скважин, комплексную автоматизацию добычи, транспортировки, подготовки и хранения газа на базе современных программно-технических комплексов (распределенной системы управления SIMATIC PCS7 фирмы Siemens) и микропроцессорных средств, автоматическое резервирование наиболее ответственных устройств и применение автономных функциональных модулей.

Технологические объекты газового промысла ГП-9 входят объекты эксплуатационных участков ЭУ-9, ЭУ-10 и ЭУ-11. Основу газового промысла ГП-9 составляет УКПГ-9: внутрипромысловая газосборная сеть и предварительная подготовка газа (ППГ) замыкаются на УКПГ-9. В свою очередь, объекты вспомогательного назначения УКПГ-9 обеспечивают УППГ-10, ТП-9 и газосборную сеть энергоресурсами и химреагентами.

Технологические схемы проекта

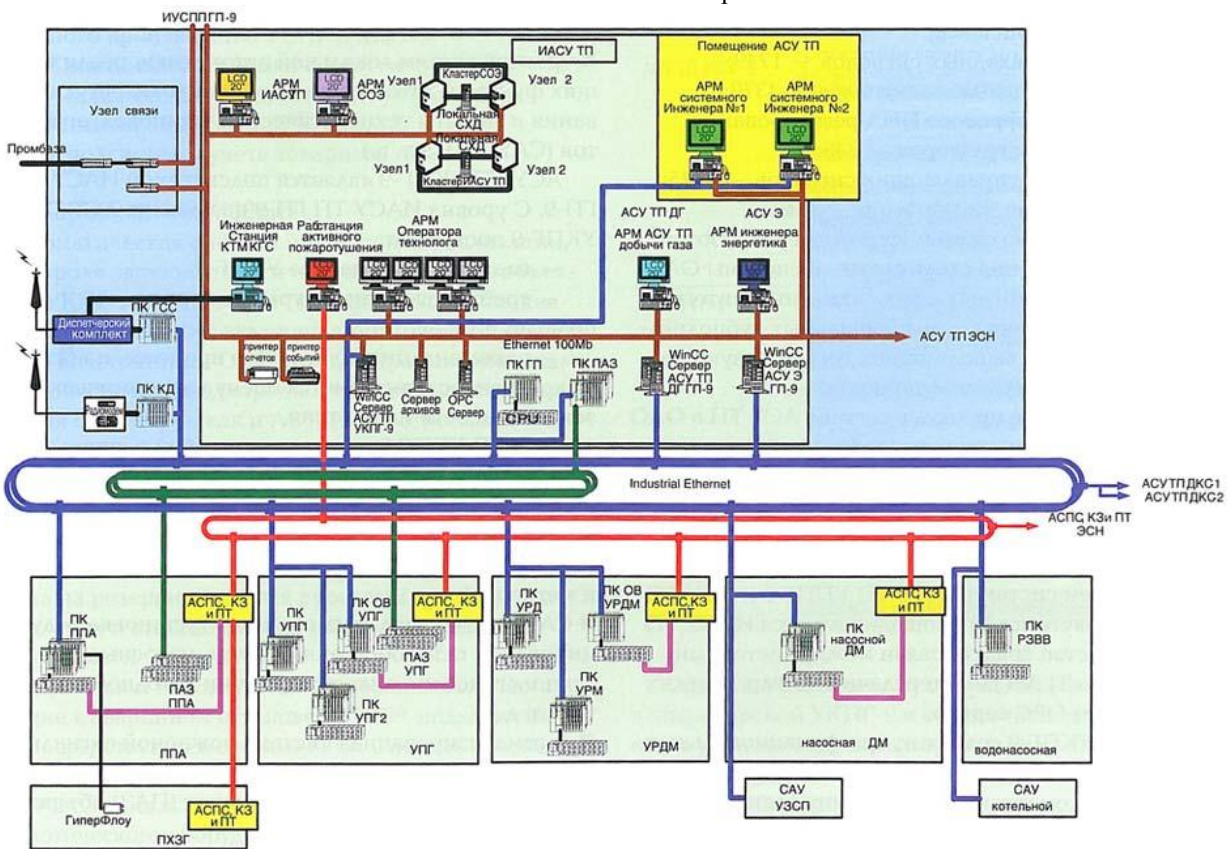

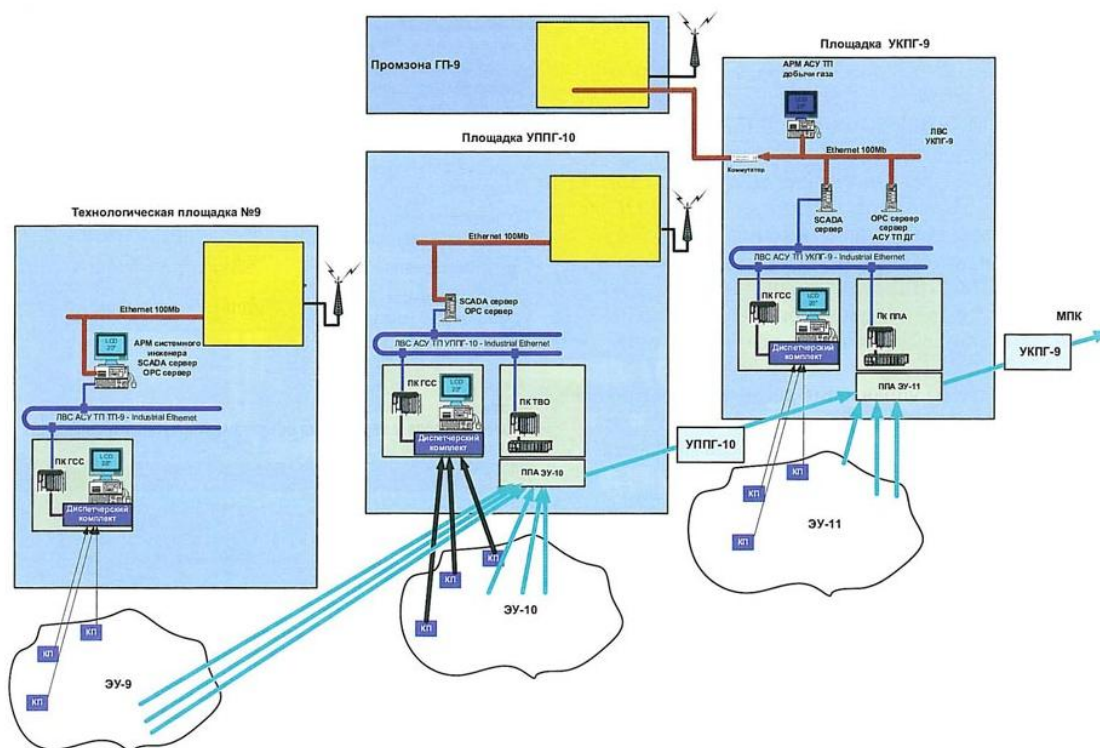

История проекта:

Промышленное освоение Ямбургского нефтегазоконденсатного месторождения в Ямало-Ненецком автономном округе началось в 1984 году. В 1996 году с вводом в эксплуатацию установки предварительной подготовки газа №8 (УКПГ №8) началось освоение Харвутинской площадки (южная периферия), в декабре 2006 года введена в эксплуатацию УКПГ №9, в конце октября 2007 года осуществлен пуск установки предварительной подготовки природного газа (УППГ №10) ежегодной производительностью 8,2 млрд. куб. м. В декабре 2005 года была выведена на проектную мощность в 10 млрд. куб. м в год Анерьяхинская площадь (северная периферия).

Совокупные запасы северной и южной площадей Ямбургского месторождения составляют 1,4 трлн. куб. м. Работы по увеличению добычи (с текущего уровня 25 до 30 млрд. куб. м) продолжаются в направлении повышения автоматизации газопромыслового управления благодаря внедрению многоуровневой интегрированной информационно-управляющей системы, развитию малолюдных технологий. Автоматизированные системы управления (АСУ) обеспечивают надёжную работу объектов, значительно снижают непроизводительные потери, позволяют экономить материально-технические и топливно-энергетические ресурсы, минимизируют риски отрицательного влияния человеческого фактора на технологические процессы, повышают безопасность производства. Для обслуживания новых газодобывающих мощностей будет использована имеющаяся инфраструктура Ямбургского месторождения.

Текущий статус работ:

Продолжается процесс строительства и подключения дополнительных скважин к действующей технологической цепочке. Впервые создана автоматизированная система управления технологическими процессами добычи газа⁴, что позволяет экономить пластовую энергию (более длительная эксплуатация промысла), компенсировать разность давления между пластами (регулировка дебита скважин), более четко контролировать газосборную сеть всего промысла и предупреждать процессы гидратообразования.

Планы проекта:

В 2007 году проектной производительности в 30 млрд. куб. м газа в год по данной площади планировалось достичь в 2010 году. По состоянию на январь 2011 года выход на плановую мощность возможен не ранее 2013 года.

Ввод в эксплуатацию и развитие систем управления объектами технологического комплекса будет продолжаться до 2017 года (таким образом, суммарно займет 12 лет). Предусмотрена возможность расширения системы как территориально (подсоединение новых объектов), так и во времени (интеграция систем разных поколений и модернизация устаревающей техники). Ввод первой очереди автоматизированной системы ДКС запланирован на

⁴ Осуществляет управление добычей газа, косвенный контроль скважин и газосборной сети, тепловой расчет газосборной сети, расчет минимально необходимой подачи метанола, управление предупреждением гидратообразования.

2011 год, ввод агрегатной автоматики ТДА – на 2012 год, второй очереди автоматизированной системы ДКС – на 2017 год.

Инвестор: Газпром, ОАО Адрес: Москва, ул. Нагаткина, 16. Телефон: (495) 7193001. Факс: (495) 7198333. E-mail: gazprom@gazprom.ru Web: www.gazprom.ru Руководитель: Миллер Алексей Борисович, Председатель Правления ОАО "Газпром".

ООО "Газпром добыча Ямбург" 629300, г. Новый Уренгой, ул. Геологоразведчиков, д. 9. Телефоны: (349) 496-66-07 Факс: (349) 496-66-58 E-mail: adminhotel@ygd.gazprom.ru Web: www.yamburg.ru

Генеральный подрядчик: ООО "Газпром бурение" 117420, Москва, ул. Нагаткина, д. 12 А, Телефон: (499) 580-35-80 Факс: (499) 580-36-01. Генеральный директор: Россинский Андрей Георгиевич.

ОАО "НПО "Промавтоматика" 350051, г. Краснодар, ул. Гаражная, 156 Телефон: (861) 279-48-00 Факс: (861) 279-48-01 E-mail: info@promavtomatika.com Web: www.promavtomatika.com.

Информационным агентством "INFOLine" разработана специальная схема описания проектов, позволяющая в удобном для пользователя виде представить информацию о строительстве, реконструкции и модернизации промышленных объектов нефтяной отрасли России.

Раздел **"Заголовок проекта"** включает информацию:

- о компании инвесторе или инициаторе проекта;
- об объекте проекта;
- о виде инвестиционного проекта (строительство, реконструкция и т.д.)

Информация в **заголовках проектов** представлена следующим образом:

| Название поля | Компания инвестор | Объект | Вид проекта |
|---------------|----------------------------|--|---------------|
| Значение поля | ОАО "Газпром добыча Надым" | Добыча газа Бованенковского нефтегазоконденсатного месторождения | Строительство |

Раздел **"Основные параметры проекта"** включает информацию:

- о состоянии проекта на момент актуализации (стадии проекта): изыскательские работы; нулевой цикл; строительные работы; монтаж оборудования; пусконаладочные работы.
- о планируемом сроке окончания строительства объекта в целом (или одной из очередей) с указанием квартала и года;
- о планируемом объеме инвестиций;

Информация в разделе **"Основные параметры проекта"** представлена следующим образом:

| Название поля | Стадия проекта | Срок окончания строительства | Объем инвестиций |
|---------------|---------------------|---|------------------------------------|
| Значение поля | строительные работы | III квартал 2013 года – I пусковой комплекс | 300 миллиардов рублей ⁵ |

В разделе **"Описание проекта"** приведена информация:

- о местоположении объекта (с указанием города, района, субъекта Российской Федерации);
- о проектной мощности, прочих технических параметрах проекта (скважин, оборудования, газопроводов и т.д.);
- об участниках проекта (инвесторе, источниках финансирования, генеральном подрядчике, субподрядчиках);
- о работах, которые в настоящее время ведутся на объекте, сроках их начала и планируемого завершения.

Информация в разделе **"Описание проекта"** представлена следующим образом:

| Название поля | Значение поля |
|-------------------------|---|
| Местоположение объекта | Тюменская область |
| Характеристики объектов | 98 сеноман-аптских скважин, модуль УКПГ мощностью 115 млрд. куб. м газа в год, железная дорога "Обская – Бованенково" протяженностью 525 км, газотранспортная система протяженностью 2451 км, а также объекты внешнего электроснабжения, технологической связи, инфраструктуры. |
| Участники проекта | Инвестор: ОАО "Газпром". Генеральный подрядчик: ООО "Стройгазконсалтинг". Бурение ведет филиал "Ухта бурение" ООО "Газпром бурение" |
| Ход работ на объекте | 23.12.2010 года ООО "Газпром бурение" досрочно выполнило годовой план по строительству эксплуатационных скважин: закончено бурением 66 эксплуатационных скважин, пробурено 120466 метров горных пород при плановом задании 120365 метров. Закончено бурением 68 скважин. |

В разделе **"Контактная информация"** представлены координаты участников проекта (инвестор, генеральный подрядчик, проектировщик, поставщики оборудования, администрация района или субъекта Российской Федерации, на территории которого осуществляется строительство или реконструкция промышленного объекта) в следующем формате: название компании; фактический адрес; телефоны; факсы; E-Mail; Web; Ф.И.О. и должность руководителя.

В разделе **"Контактная информация"** представлены данные, позволяющие пользователю завязать партнерские отношения с участниками проекта и найти в их лице партнеров (клиентов, поставщиков, заказчиков). В случае необходимости специалисты ИА "INFOLine" помогут Вам найти дополнительную информацию по участникам инвестиционного проекта, чтобы завязать партнерские отношения. Для этого пользователю достаточно направить запрос по E-Mail на адрес mail@advis.ru с указанием названия проекта и названием компании, по которой необходима дополнительная информация.

⁵ По оценкам отраслевых экспертов, в освоение месторождения уже вложено порядка 150-180 млрд. рублей, в 2011-2013 планируется вложить еще 300 млрд. руб.